

USER GUIDE



STEPO

FOR THE SITTING EXPERIENCE
LEADING TOWARDS MORE PASSION AND PROGRESS

USER GUIDE VIDEO



CLICK THE BUTTON
AND FIND YOUR FIT

USER GUIDE IN CONTEXT



FIND YOUR FIT
ON THE NEXT PAGE

CONTENTS

1 HOW TO USE



How to Use STEPO

스테포 활용법

使用STEPO方法

使用STEPO方法

Cómo Usar STEPO

STEPOの使い方

2 HOW TO COVER



STEPO Cover

스테포 커버

STEPO套

STEPO套

Cubierta STEPO

STEPOカバー

HOW TO USE

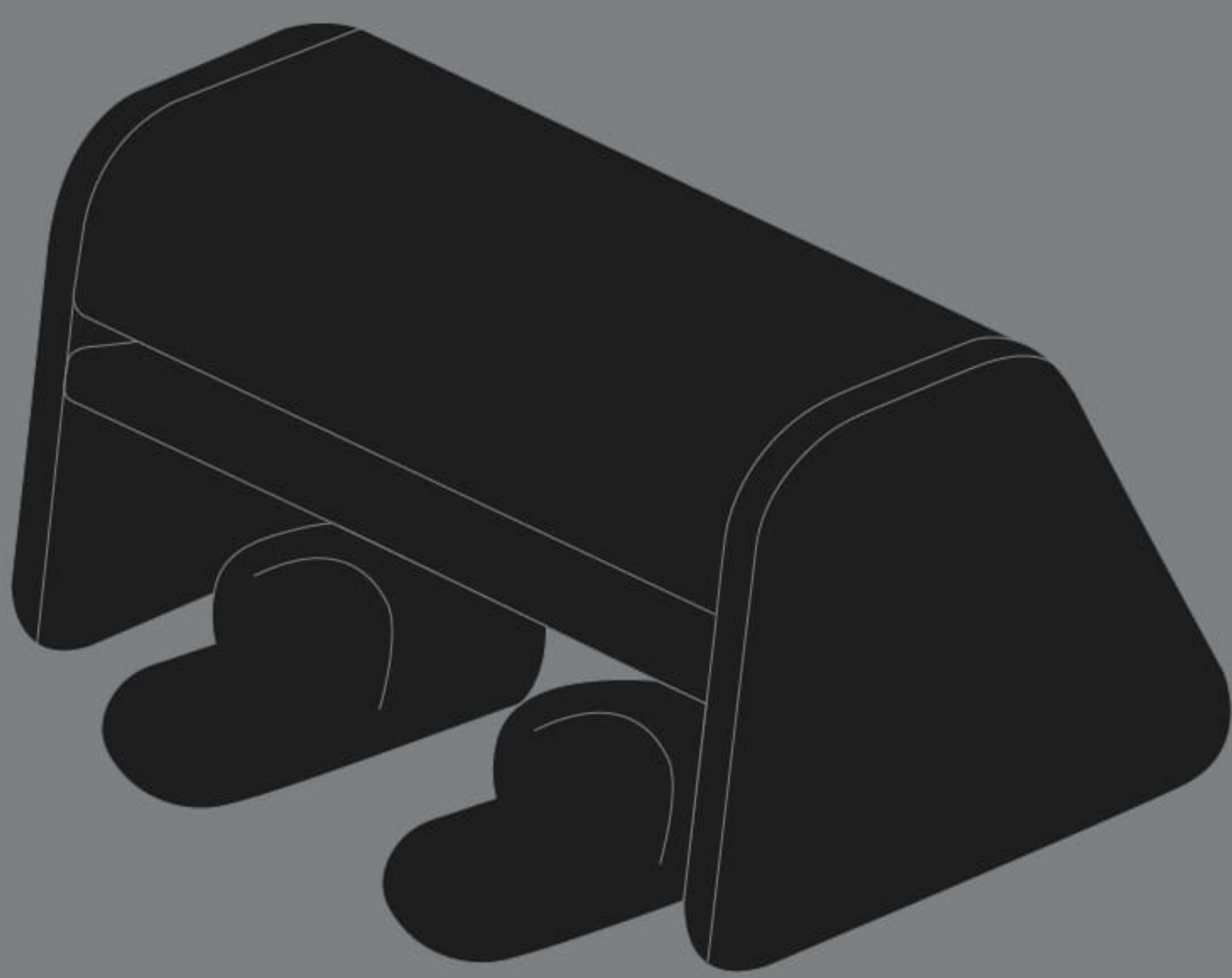

1

For concentration, It helps you to be in a good posture.

집중이 필요할 때 발받침을 사용하면 하체에 집중된 체압을 분산시켜 바른 자세 습관을 만들어줍니다.

需要集中注意力时 使用垫脚凳, 可以分散集中在下肢的身体压力, 养成正确的坐姿习惯。

需要集中注意力時 使用墊腳凳, 可以分散下肢的身體壓力, 養成正確的姿勢習慣。

Para concentrarse Le ayudará a mantener una buena postura.

集中が必要な場合 足置きを使うと、下半身に集中した体圧を分散し、正しい姿勢の習慣を持つことになります。

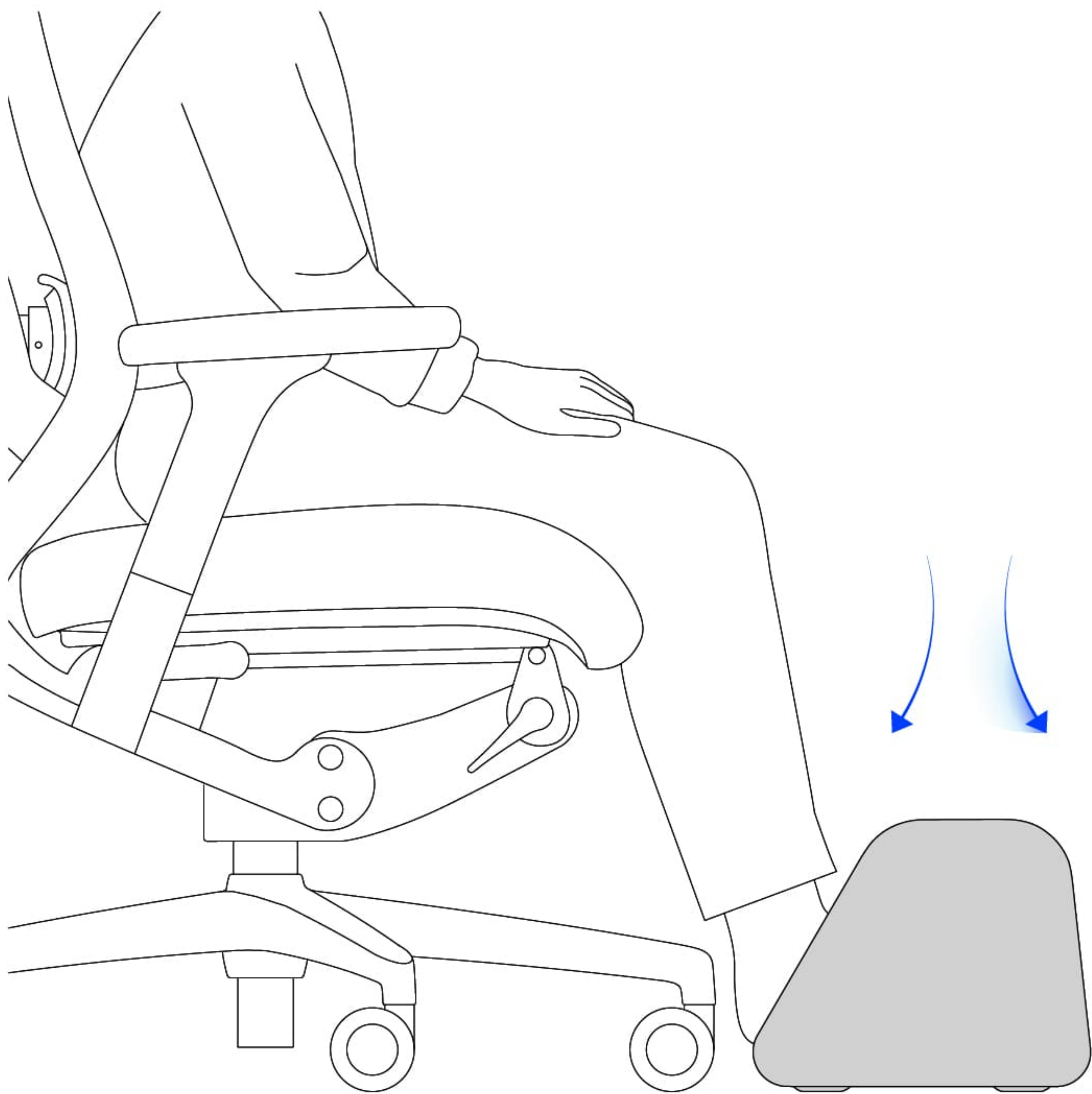

2

For a growing child, they can use second step of the footrest.

성장기 어린이는 발받침에 발을 올려 바른 자세를 유지할 수 있습니다.

成长期儿童将脚放在垫脚凳上,可以帮助其保持正确坐姿。

成長期兒童將腳放在墊腳凳上,可以幫助其保持正確姿勢。

Para un niño en edad de crecimiento, se puede utilizar el segundo escalón del reposapiés.

成長期の子供は、足置きに足を乗せて正しい姿勢を維持できるようにします。

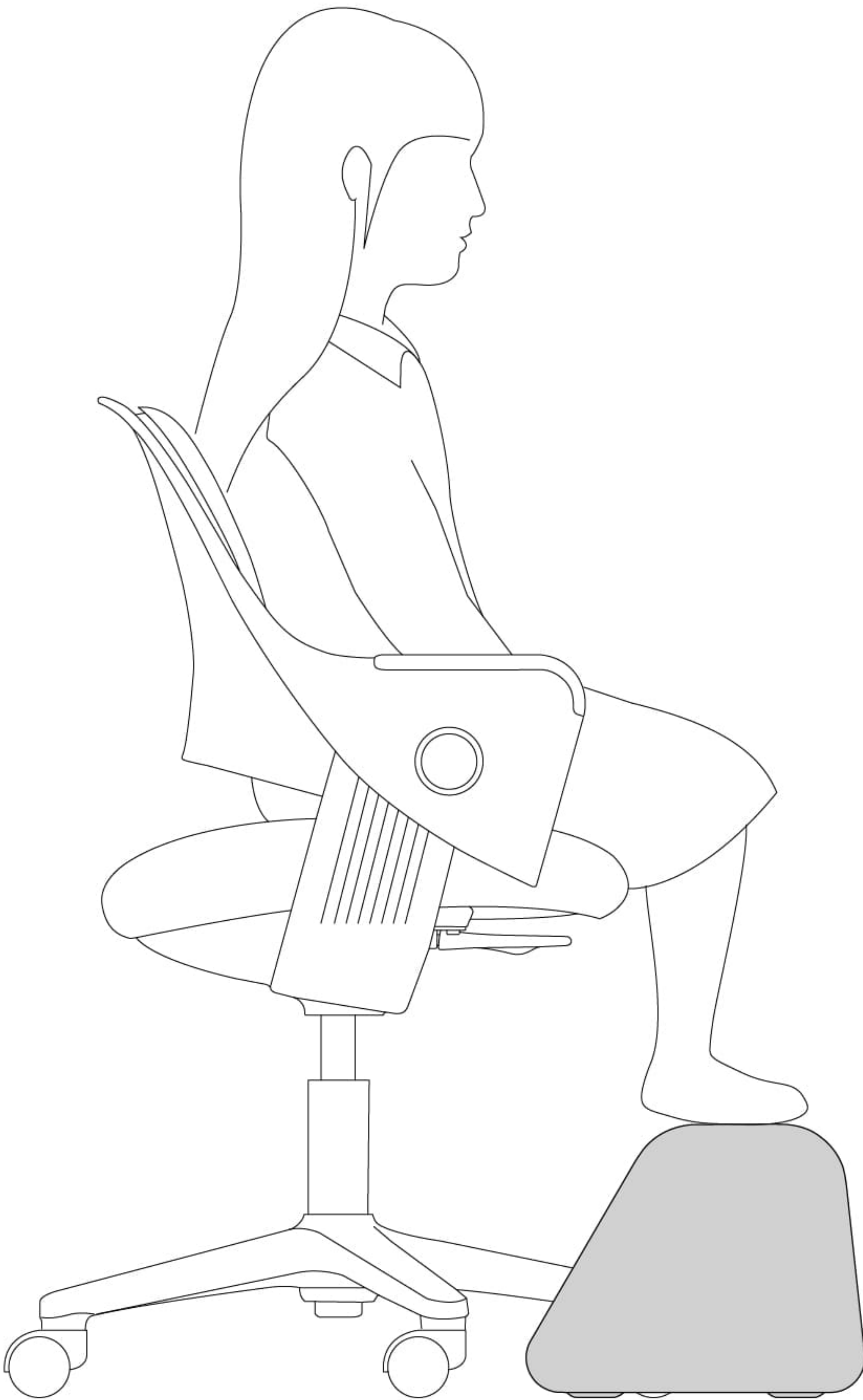

3

You can stretch your legs or comfortably place your feet on the footrest to take a rest.

다리를 쭉 뻗거나 발을 편안하게 올려서 휴식할 수 있습니다.

你可以伸直双腿,或者舒适地把双脚搁在脚踏上休息。

你可以𠵼飽腳𠵼𠵼仔提高腳位來休息。

Puedes estirar las piernas o colocar cómodamente los pies en el reposapiés para descansar.

フットレストの上で足を伸ばしたり、快適に足を載せて休憩することができます。

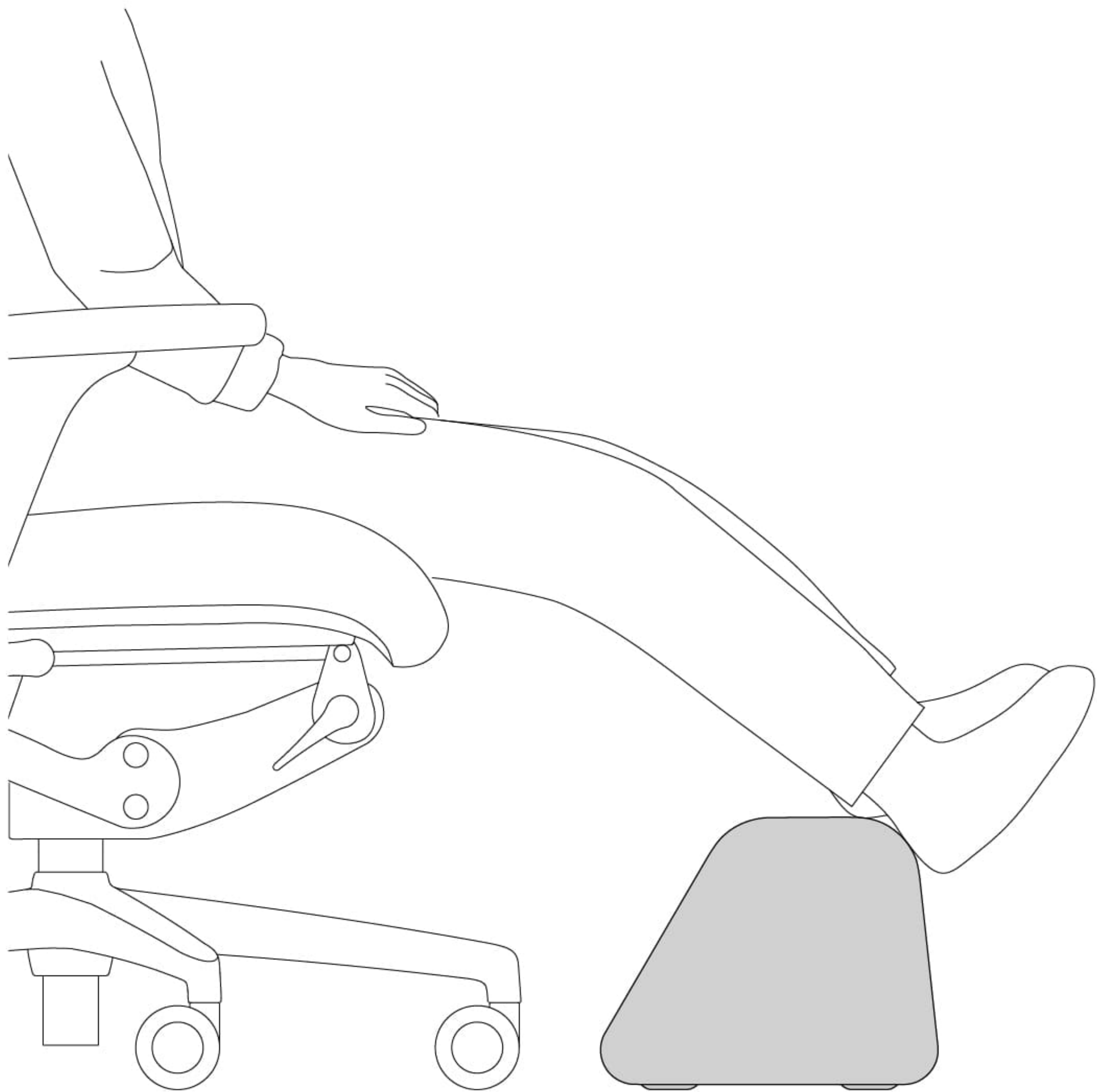

4

You can store your shoes on the footrest when not wearing them.

신발을 벗고 있을 때 신발을 보관할 수 있습니다.

当你不穿鞋子时,可以把鞋子放在脚踏上存放。

換脫雙履边的時,可以當雙履仔边边時先存攜好。

Puedes guardar tus zapatos en el reposapiés cuando no los estás usando.

靴を脱いでいるとき、フットレストに靴を収納できます。

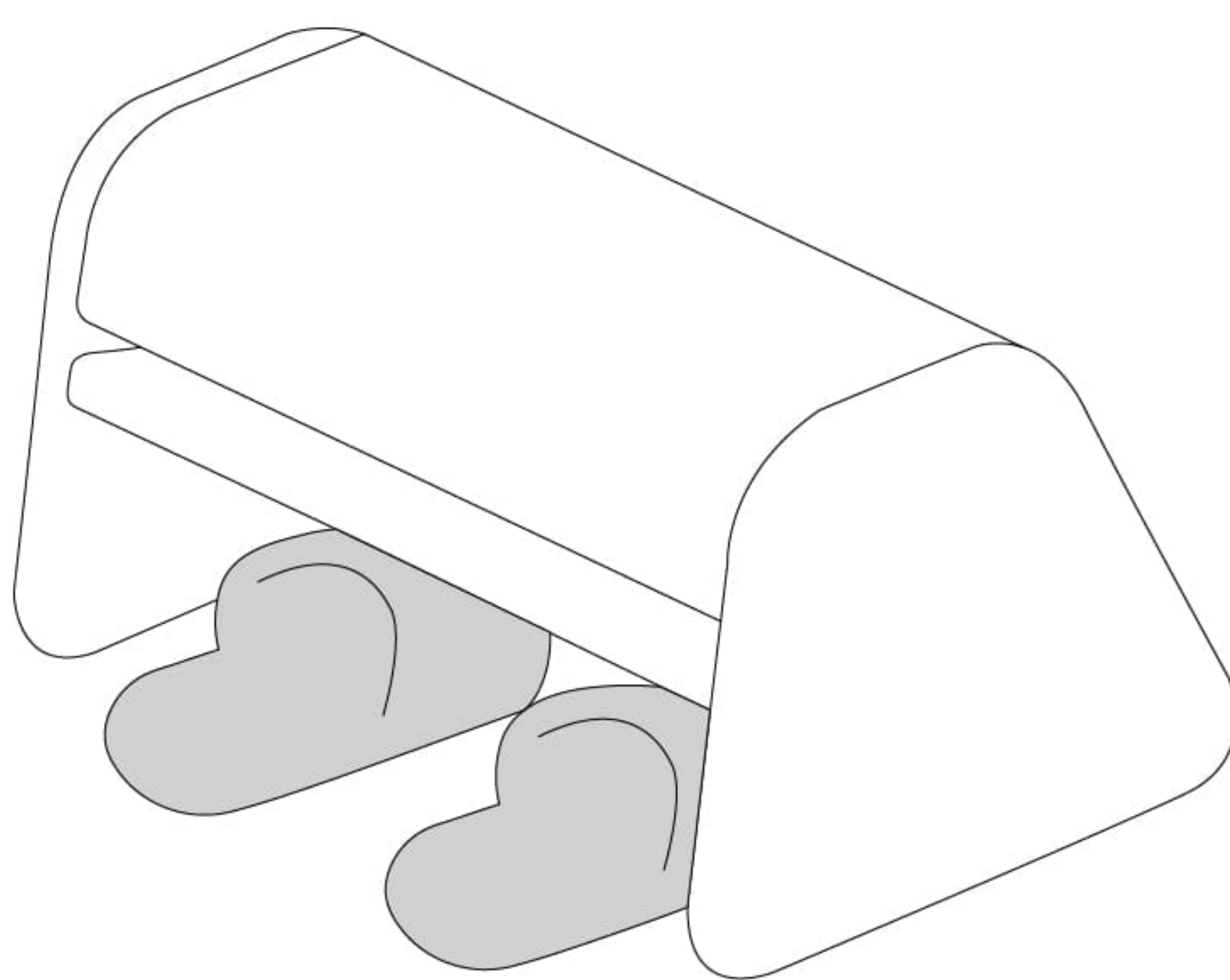

HOW TO COVER

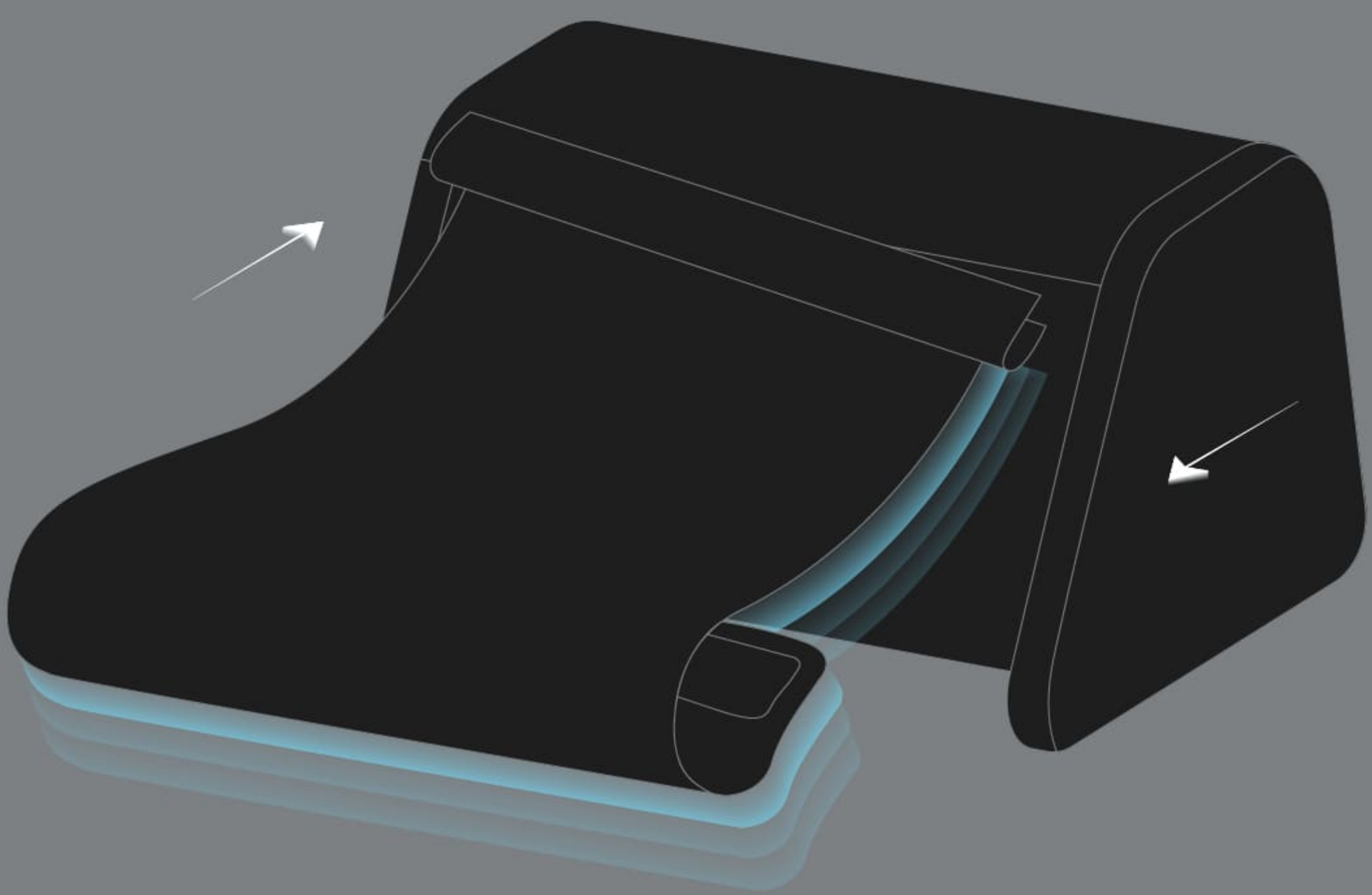

1

Put the ① plastic strip in the ② fabric pocket with attention to the direction of the stick.

① 스트립의 홈이 ② 패브릭 주머니를 향하도록 하여 집어넣어주세요.

將 ① 压条的凹槽插到 ② 保护套的口袋内。

將 ① 壓條的凹槽插到 ② 保護套的口袋內。

Coloque la ① tira de plástico en el ② bolsillo de tela teniendo en cuenta la dirección de la barra.

① 스트립의穴가 ② ファブリックポケットに向くように入れてください。

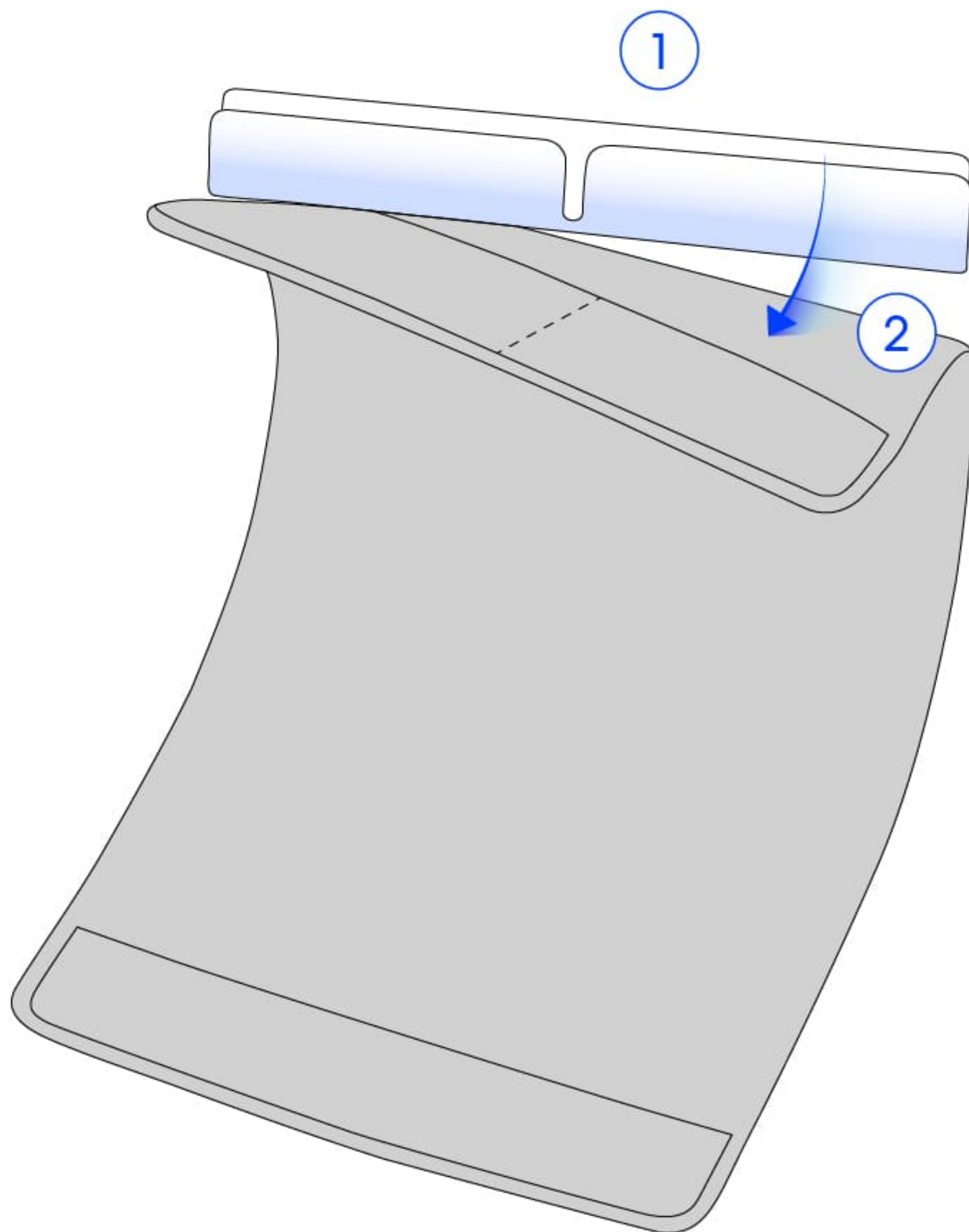

2

Put the plastic strip in the top of the footrest, then turn the fabric to the back.

스트립을 제품의 상판에 끼운 후, 패브릭을 뒤로 넘기세요.

将压条插到脚蹬的上板上,然后将保护套推到后面。

將壓條插到腳蹬的上板上,然後將保護套推到後面。

Coloque la tira de plástico en la parte superior del reposapiés y, a continuación, gire la tela hacia atrás.

ストリップを製品の上部に差し込み、ファブリックを裏返します。

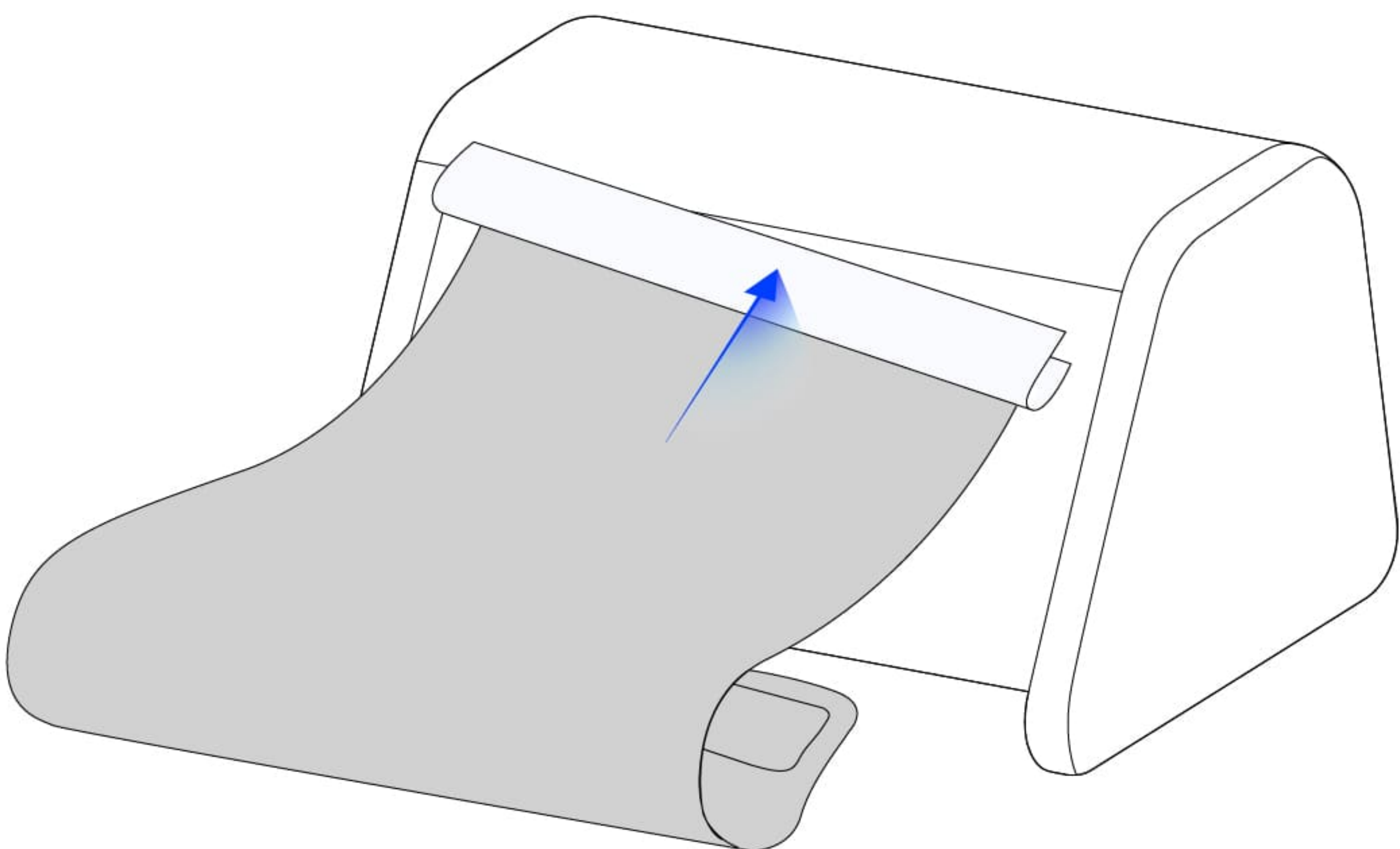

3

Pass the end of the fabric through the gap between the first and second layers.

이미지의 순서대로 패브릭의 끝을 1단과 2단 사이의 틈으로 통과시키세요.

按照图片所示顺序, 将保护套的尾部穿过第1层和第2层之间的縫隙。

按照圖片所示順序, 將保護套的尾部穿過第1層和第2層之間的縫隙。

Pase el extremo de la tela por el hueco entre la primera y la segunda capa.

画像の順にファブリックの端を1段目と2段目の隙間に通します。

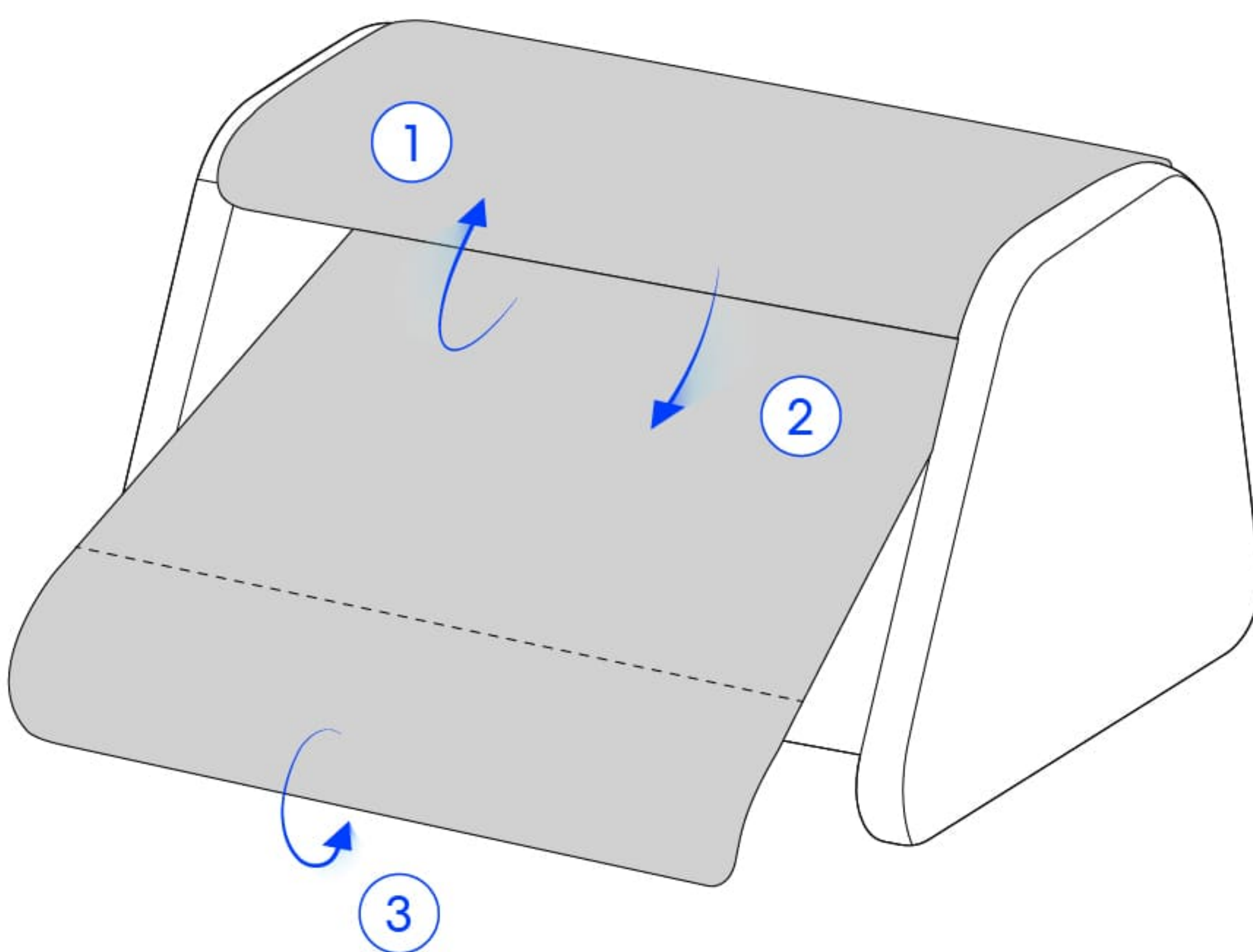

4

Attach the fabric to the Velcro at the bottom of the product.

패브릭의 끝을 제품 하단의 벨크로에 부착하세요.

將保護套的尾部粘在产品底部的魔术贴上。

將保護套的尾部粘在產品底部的魔術貼上。

Fije la tela al velcro de la parte inferior del producto.

ファブリックの端を製品の下部にあるベルクロに取り付けてください。



BACK TO CONTENTS

CAUTION ⚠

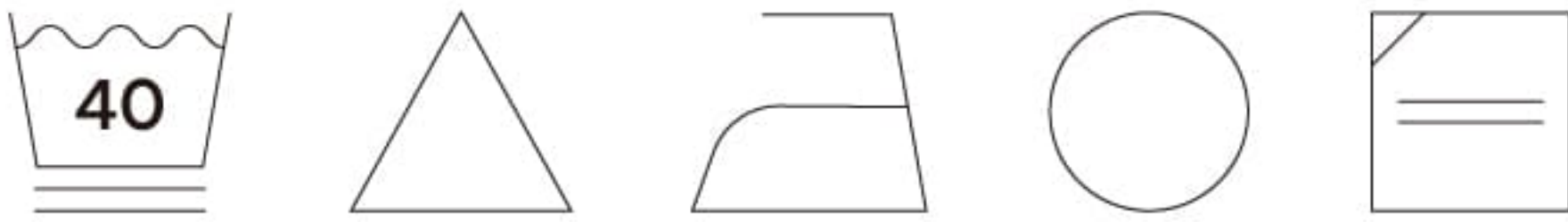

Mild process at 40°C (104°F).
Oxygen bleach when needed.
iron at 80~120°C (176~248°F).
Dry-clean available.
Dry flat in shade.

세탁 시 40°C 온도 물에서 약하게 세탁해주세요.
산소표백제를 사용하실 수 있습니다.
다리미질을 할 경우에는 80~120°C 에서 해주세요.
드라이 클리닝이 가능합니다.
뉘어서 그늘에 건조해주세요.

温度40°C (104°F) 下轻柔洗涤。
需要时使用氧漂白剂。
熨烫温度为80~120°C (176~248°F)。
可干洗。
阴凉处平摊晾干。

溫度40°C (104°F) 下輕柔洗滌。
需要时使用氧漂白剂。
熨燙溫度為80~120°C (176~248°F)。
可干洗。
阴凉处平摊晾干。

Proceso suave a 40°C (104°F).
Blanqueador de oxígeno cuando sea necesario.
Planchar a 80~120°C (176~248°F).
Lavado en seco disponible.
Secar en plano a la sombra.

温度40°C (104°F) で優しく洗濯。
必要に応じて酸素系漂白剤を使用。
80~120°C (176~248°F) でアイロンをかける。
クリーニング可。
陰干し平干し。

CAUTION ⚠

- Please do not stand up on the footrest.
- Black spots on the surface of the products are not defects but natural spots that occur during the production.
- 발받침을 밟고 올라서지 마세요.
- 제품 표면의 검은 점은 블로우 사출품 생산 과정에서 생기는 자연스러운 현상으로 양해 부탁드립니다, 불량 제품이 아니므로 안심하셔도 됩니다.
- 请不要站在脚凳上。
- 产品表面的黑点不是缺陷, 而是生产过程中出现的自然斑点。
- 請不要站在腳凳上。
- 產品表面的黑點不是缺陷, 而是生產過程中出現的自然斑點。
- No se ponga de pie sobre el reposapiés.
- Las manchas negras en la superficie de los productos no son defectos, sino manchas naturales que ocurrieron durante la producción.
- フットレストの上に立たないでください。
- 製品表面の黒い斑点は欠陥ではなく、製造中に発生した自然な斑点です。

CONTACT

SIDIZ Korea

67-20, Segyosandan-ro, Pyeongtaek
Gyeonggi-do, Republic of Korea

SIDIZ America

19700 S Vermont Ave Suite #200,
Torrance, CA 90502

SIDIZ Taiwan

4 F., No. 607, Ruiguang Rd.,
Neihu Dist., Taipei City 114698,
Taiwan (R.O.C.)
臺北市內湖區瑞光路607號4樓